





# Инструкция по установке Hyundai Santa Fe

(2012-2020)









Арт.: F.2316.001

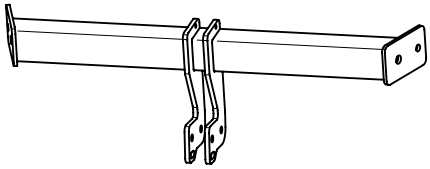
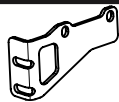
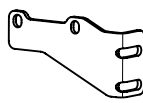
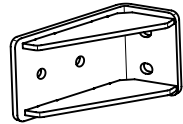
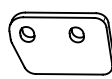

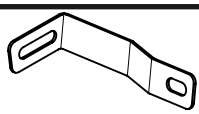
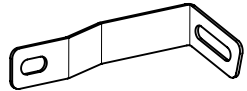
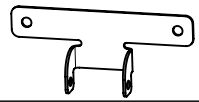
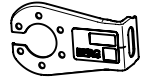

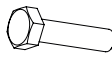

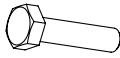
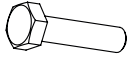
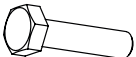
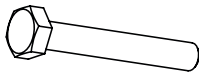





Тип шара - «А»

 <p>MAX kg    X    MAX kg</p>	 <p>2500 kg</p>	 <p>100 kg</p>	<p>D = 12,2 kN</p>
$D \text{ (kN)} = \frac{\text{MAX kg} \times \text{MAX kg}}{\text{MAX kg} + \text{MAX kg}} \times 0,00981$  <p>MAX kg    +    MAX kg</p>	<p>Hyundai Santa Fe (2012-2020)  <input checked="" type="checkbox"/></p>		

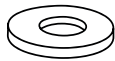

<b>1</b>	x1	Балка	
<b>2</b>	x1	Кронштейн лонжерона правый	
<b>3</b>	x1	Кронштейн лонжерона левый	
<b>4</b>	x2	Кронштейн	
<b>5</b>	x2	Проставка под балку	
<b>6</b>	x2	Проставка правого кронштейна лонжерона	
<b>7</b>	x1	Крепление бампера правое	
<b>8</b>	x1	Крепление бампера левое	
<b>9</b>	x1	Кронштейн антенны	
<b>10</b>	x1	Кронштейн под розетку	
<b>11</b>	x1	Крюк	
<b>12</b>	x2	Болт 6x16	
<b>13</b>	x1	Болт 6x60	
<b>14</b>	x4	Болт 8x20	
<b>15</b>	x4	Болт 12x1,25x35	
<b>16</b>	x4	Болт 12x1,25x50	
<b>17</b>	x2	Болт 12x1,25x70	
<b>18</b>	x4	Болт 12x110	
<b>19</b>	x3	Гайка 6	

<b>20</b>	x2	Гайка 8	
<b>21</b>	x8	Гайка 12x1,25	
<b>22</b>	x4	Гайка 12	
<b>23</b>	x3	∅6	
<b>24</b>	x4	∅6	
<b>25</b>	x4	∅8	
<b>26</b>	x6	∅8	
<b>27</b>	x14	∅12	
<b>28</b>	x22	∅12	
<b>29</b>	x4	∅12 увел.	



**1**

Открыть заглушки и выкрутить винты заднего левого и правого фонаря



**2**

Демонтировать фонарь и снять клипсы крепления бампера, с другой стороны аналогично.



**3**



**Открутить винты крепления бампера и брызговика с левой и правой стороны автомобиля.**

**4**



**Снять клипсы крепления бампера и брызговика. После демонтировать брызговик.**

**5**



**Снять клипсы крепления бампера, пыльника и брызговика. После демонтировать брызговик и пыльник.**

**6**



**После демонтажа пыльника разъединить фишку проводки бампера и снять ответную часть фишки с крепления.**

**7**



**Снять центральные клипсы крепления бампера.**

**8**



**Открутить болты крепления усилителя заднего бампера с левой и правой стороны автомобиля.**



**9**



**Снять задний бампер в сборе с усилителем с автомобиля. Усилитель демонтировать, для дальнейшей установки усилитель не требуется. Для удобства установки ТСУ рекомендуется снять запасное колесо.**

**10**



**Снять подвес глушителя с крепления.**

**11**



На правый лонжерон установить болты М12х110 (18) с увеличенной шайбой 12 (29) и проставки правого кронштейна лонжерона (6).

**12**



Установить кронштейн лонжерона правый (2), закрепив с помощью гаек М12 (22), шайб 12 пружинных (27) и шайб 12 (28). После установить на место подвес глушителя.

**13**



Установить кронштейн лонжерона левый (3), закрепив с помощью болтов М12х110 (18), шайб 12 увел. (29), шайб 12 (28), шайб 12 пружинных (27) и гаек М12 (22).

**14**



В кронштейны через заднюю панель установить болты 12х1,25х50 (16) с шайбами 12 (28) и на болты установить проставки под балку (5).



**15**



Установить кронштейны (4) и закрепить с помощью гаек М12х1,25 (21), шайб 12 пружинных (27) и шайб 12 (28).

**16**



К кронштейнам закрепить балку (1) с помощью болтов 12х1,25х35 (15), шайб 12 пружинных (27), шайб 12 (28) и гаек М120х1,25 (21).



**17**

При наличии антенны бесключевого доступа установить кронштейн антенны (9) с помощью болта 6x60 (13), шайбы 6 пружинной (23), шайбы 6 (24) и гайки М6 (19). Антенну закрепить с помощью болтов М6х16 (2), шайб 6 пружинных (23), шайб 6 (24) и гаек М6 (19).

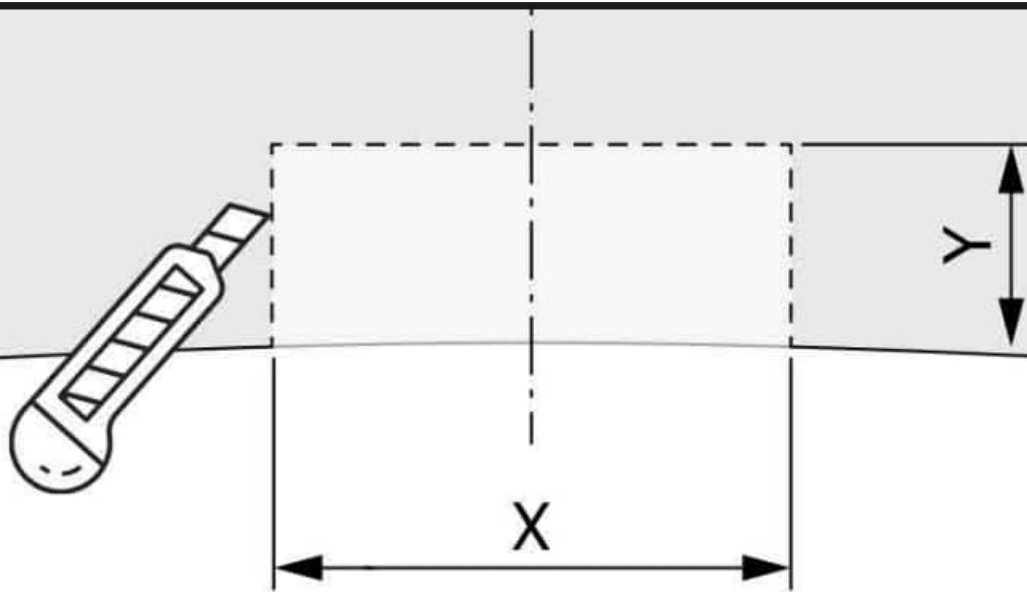
**18****X=45 мм****Y=20 мм**

Затянуть все резьбовые соединения, сначала затянуть балку с кронштейнами, затем остальные кронштейны. Моменты затяжки: М6=10 Нм, М12=81Нм. Сделать подрез нижней части бампера согласно схеме и установить бампер в обратной последовательности.

**19**



Установить подрозетник (10) и крюк (11) с помощью болтов М12х1.25х70 (17), шайб 12 пружинных (27), шайб 12 (28) и гаек М12х1.25 (21).

**20**



Установить крепления бампера (7 и 8) на балку (1) с помощью болтов М8х20 (14), шайб 8 пружинных (25), шайб 8 (26). Бампер закрепить с помощью заводских клипс или болтов М8х20 (14), шайб 8 пружинных (25), шайб 8 (26) и гаек М8 (20).

**21**



**Затянуть все резьбовые соединения. Моменты затяжки: M8=25 Нм, M12=81 Нм.**