

- EN** Fitting instructions
- DE** Montageanleitung
- FR** Instructions de montage
- ES** Instrucciones de montaje
- IT** Istruzioni per il montaggio
- PL** Instrukcja montażu
- RU** Инструкция по сборке

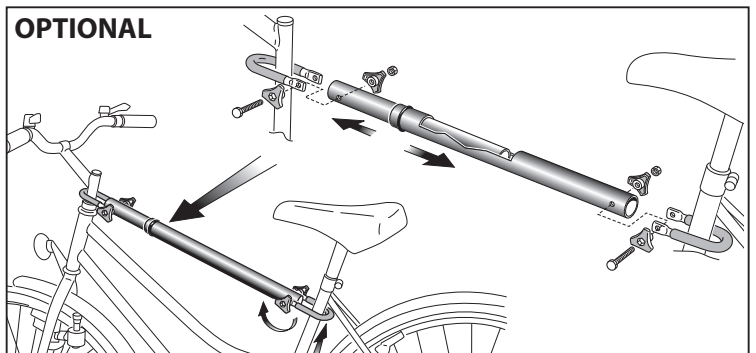
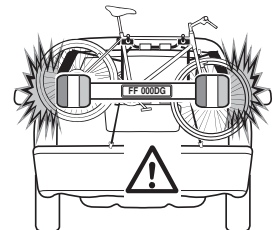
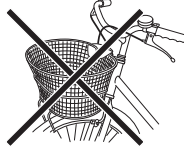
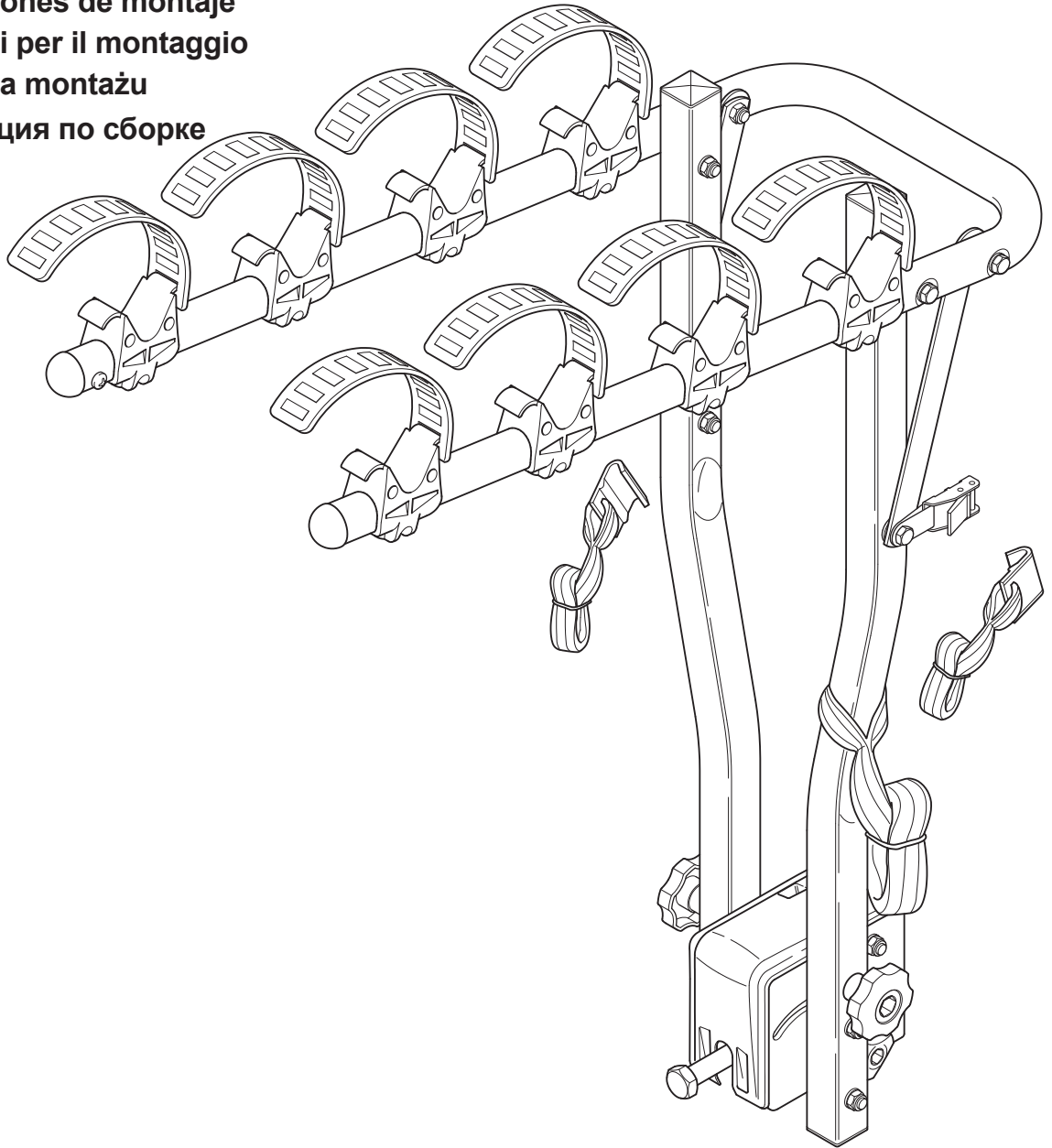

Fig. A

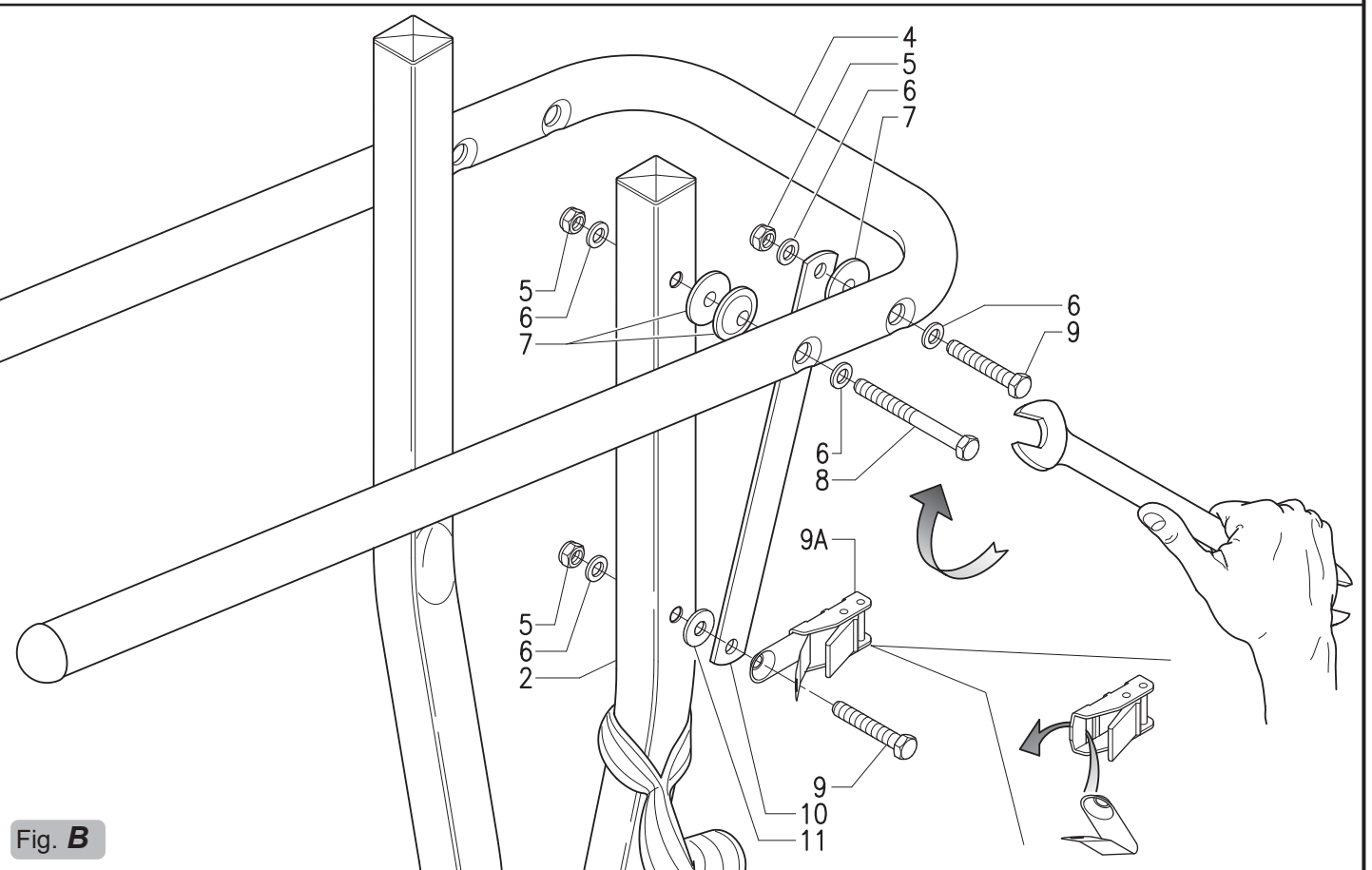
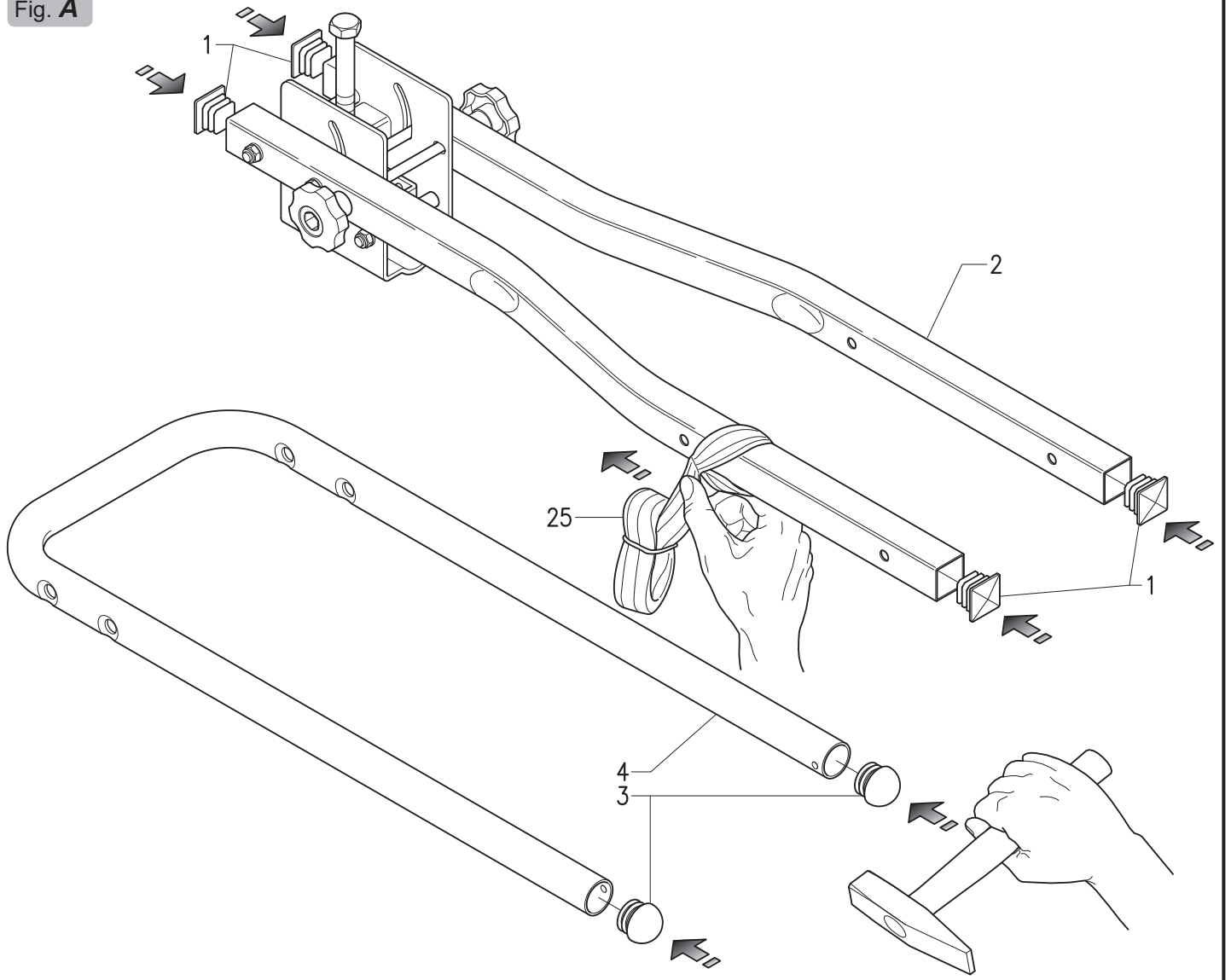

Fig. B

Fig. C

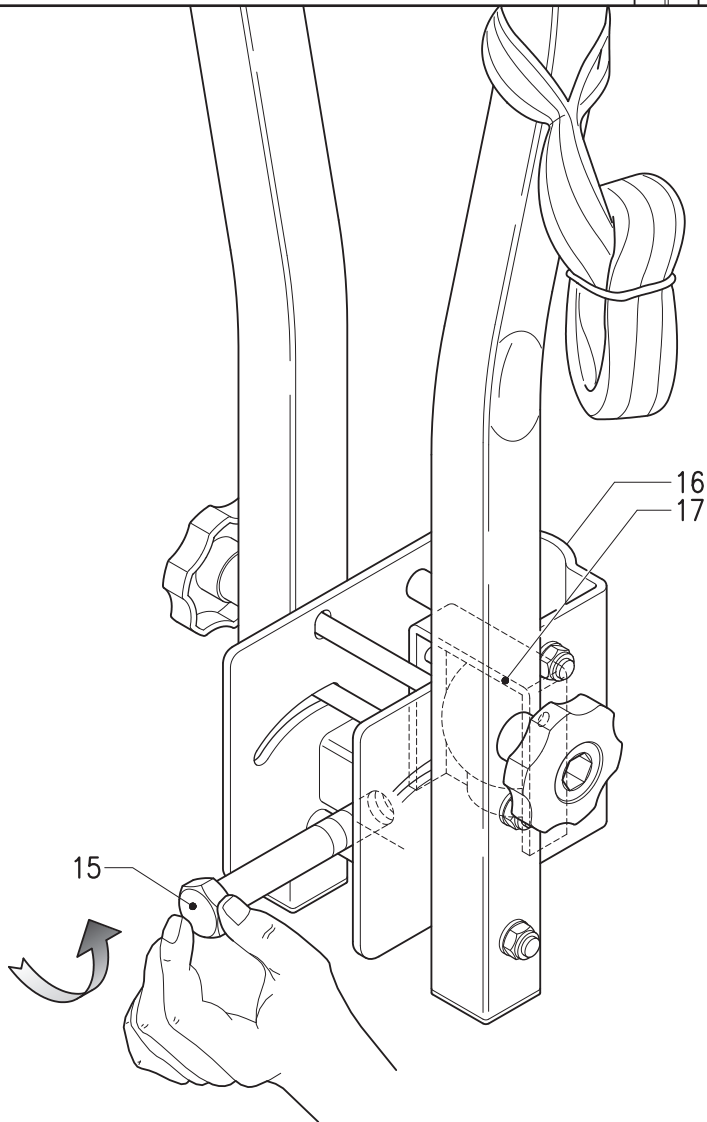
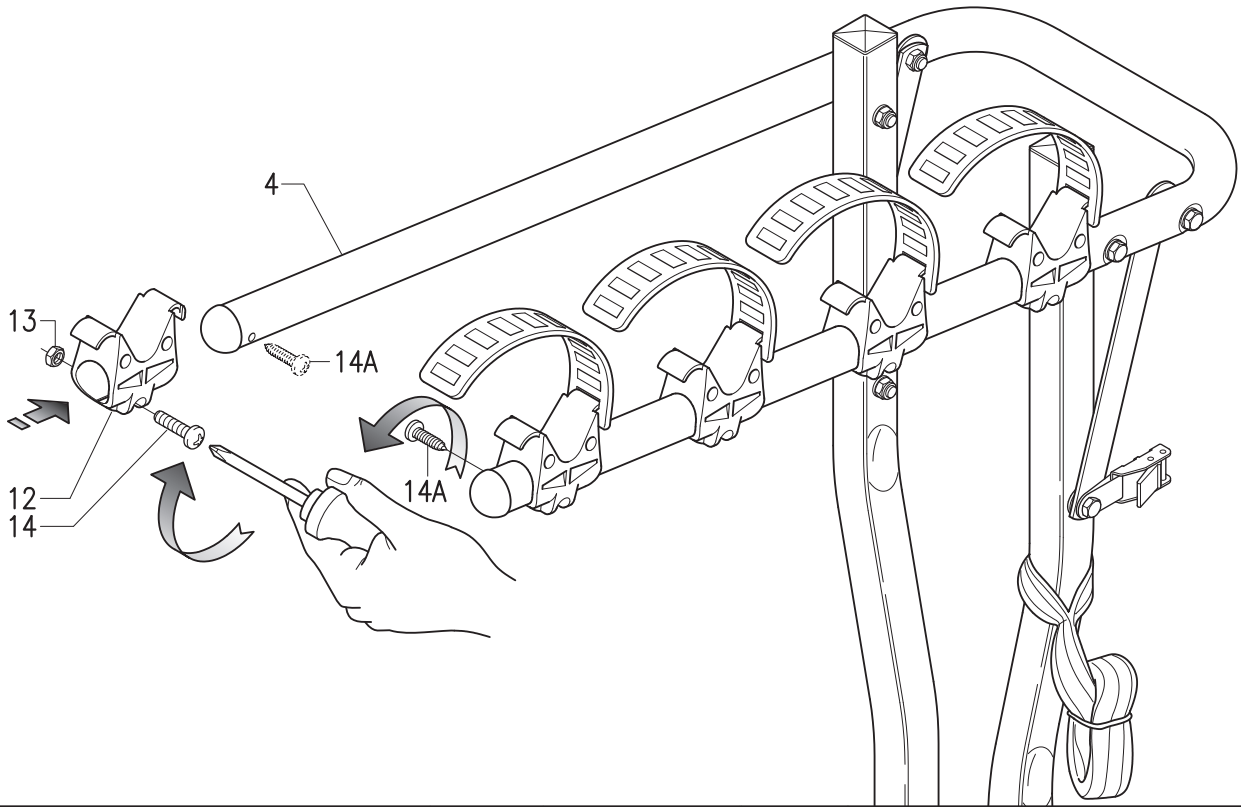

Fig. D

Fig. E

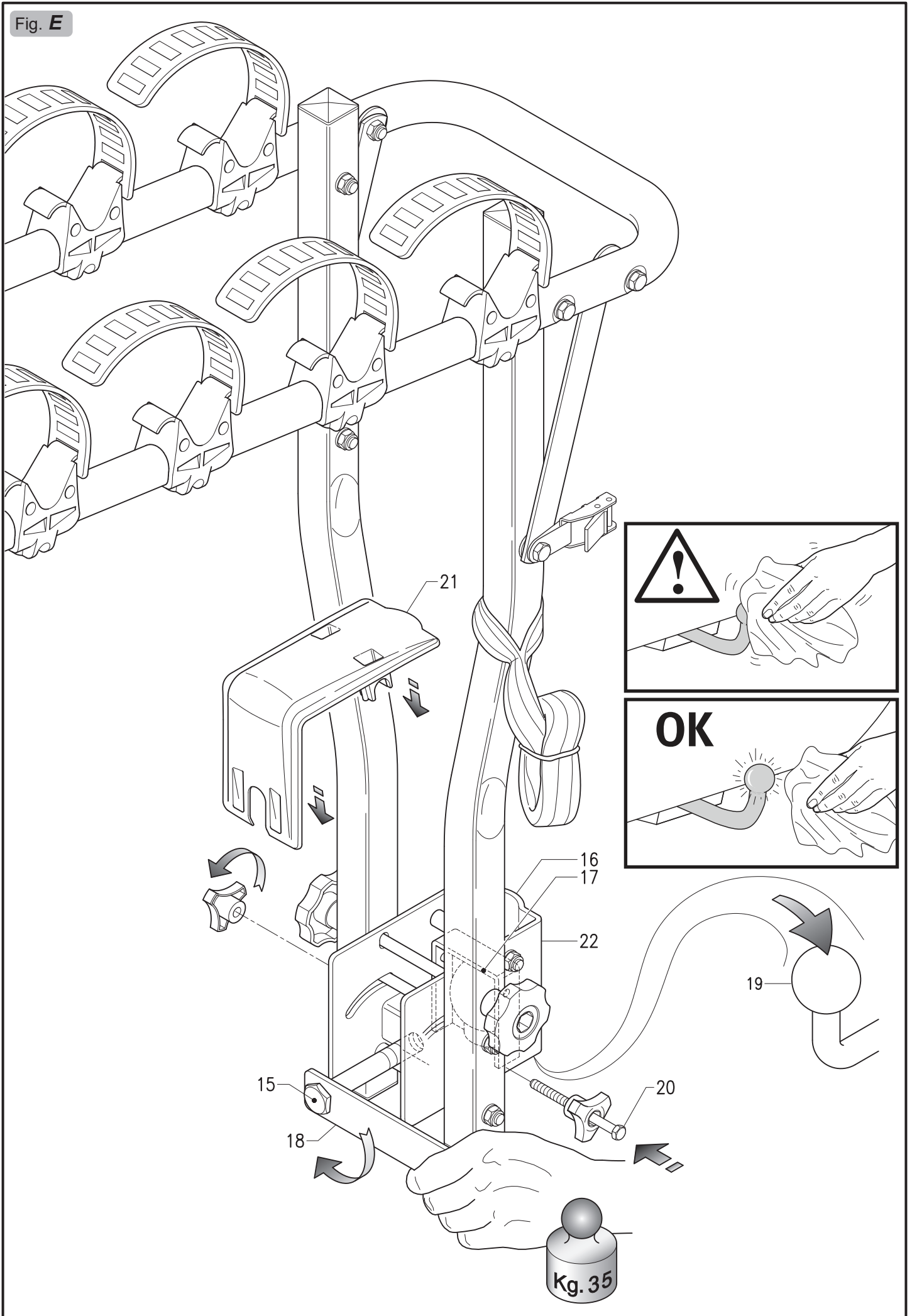



Fig. F

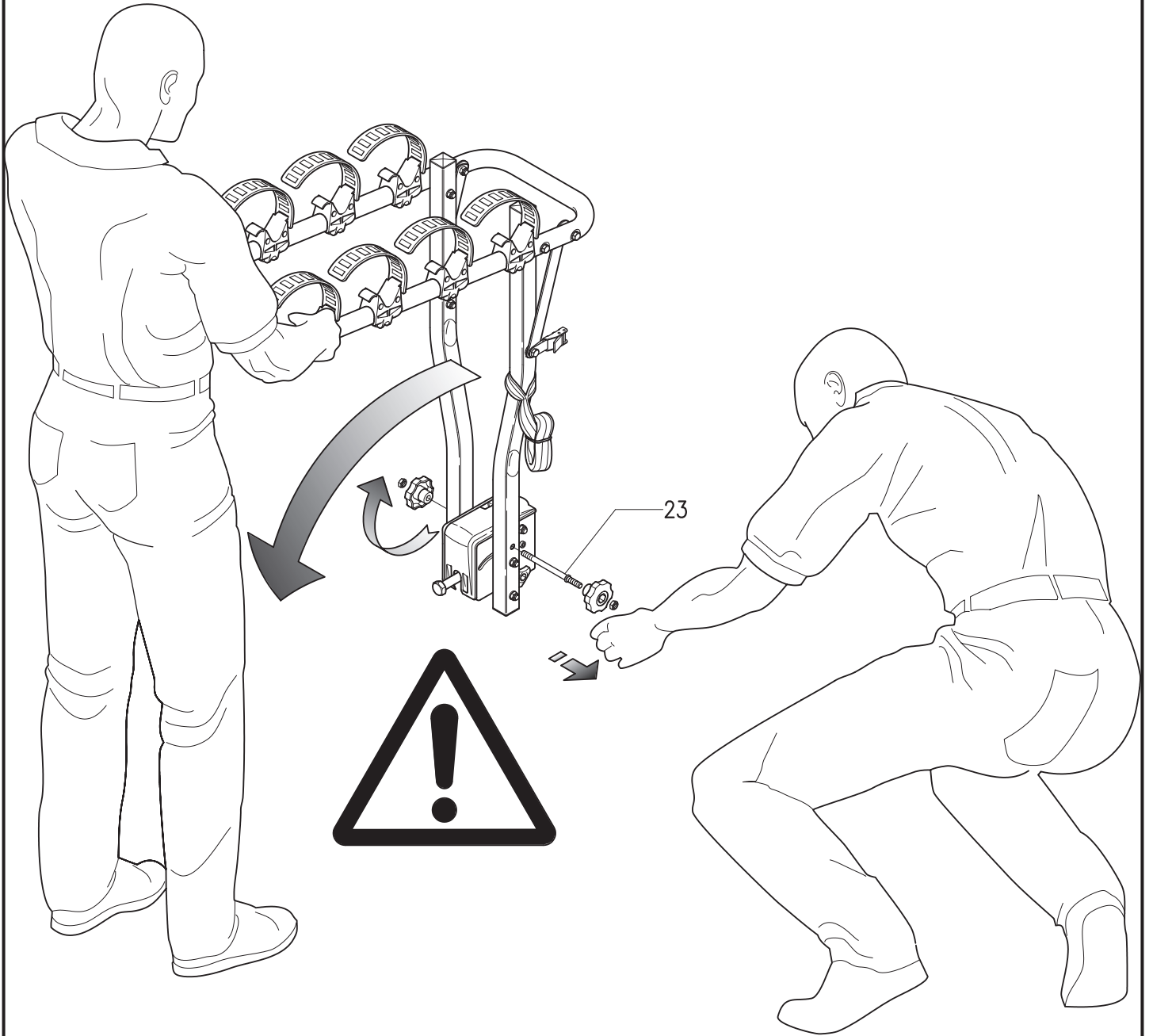

Fig. F1

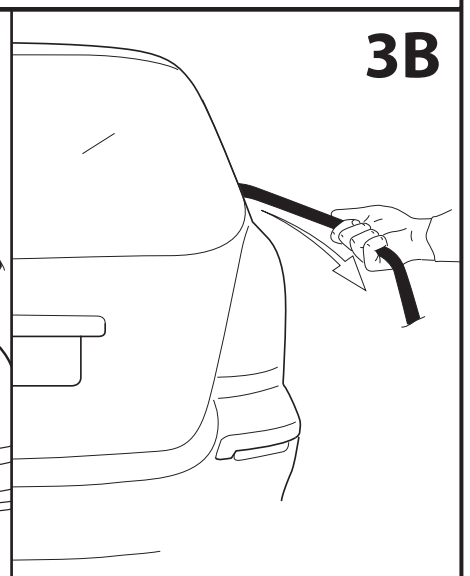
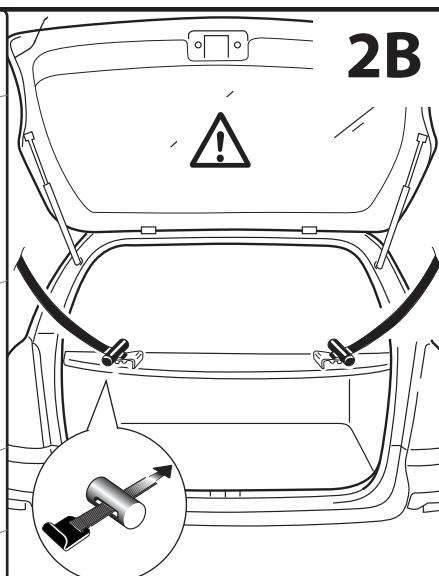
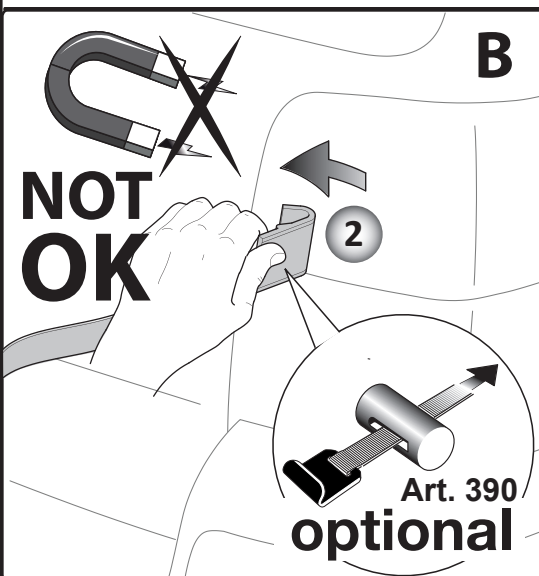
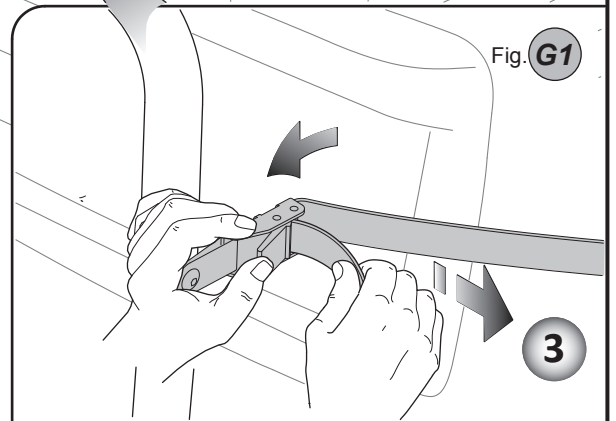
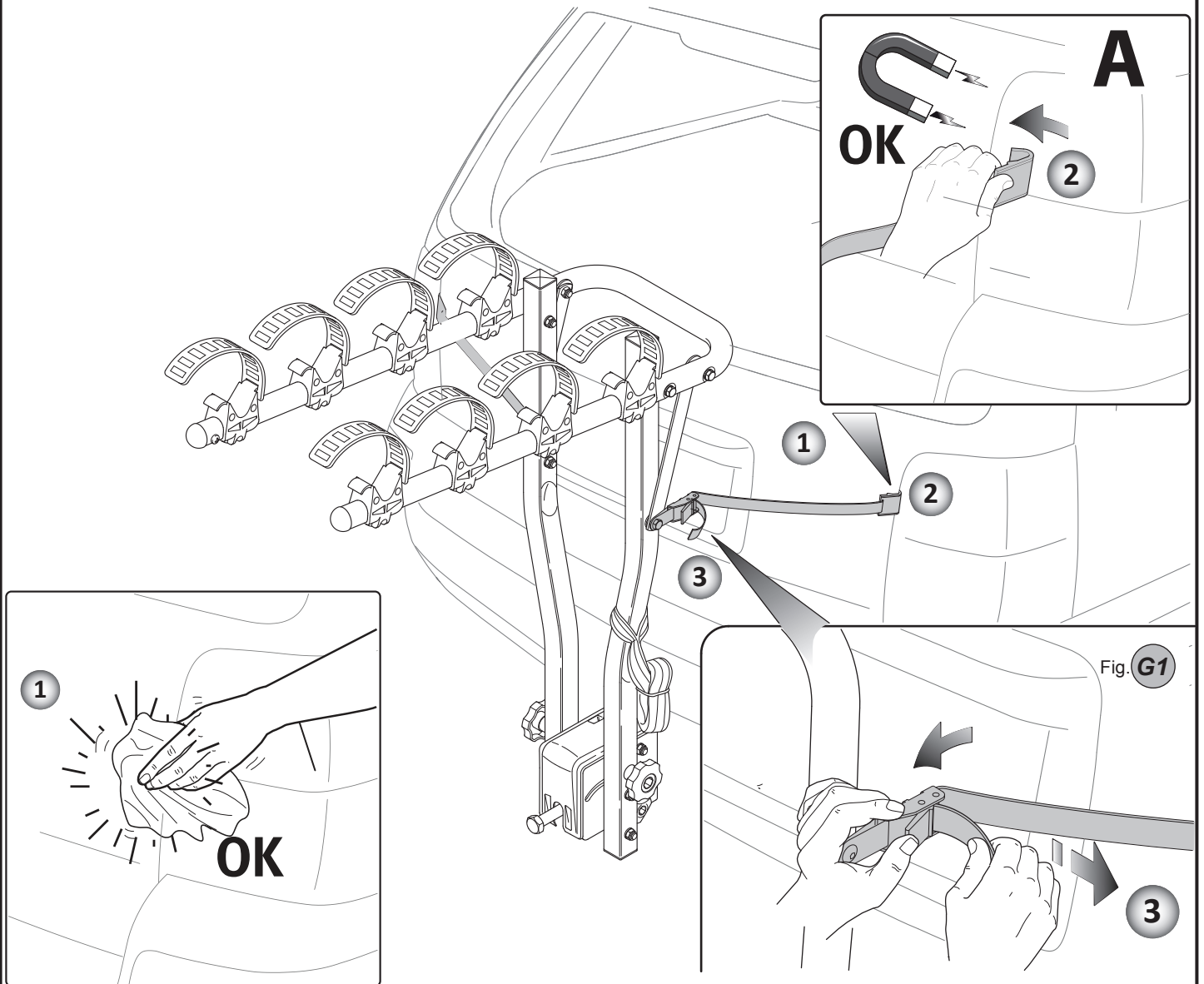
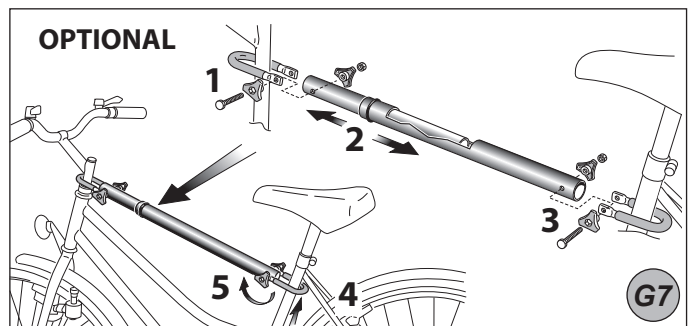
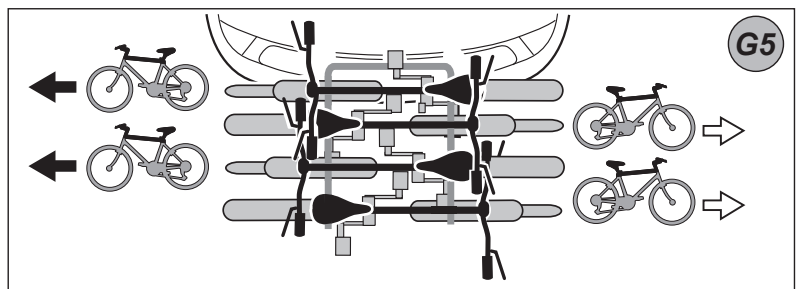
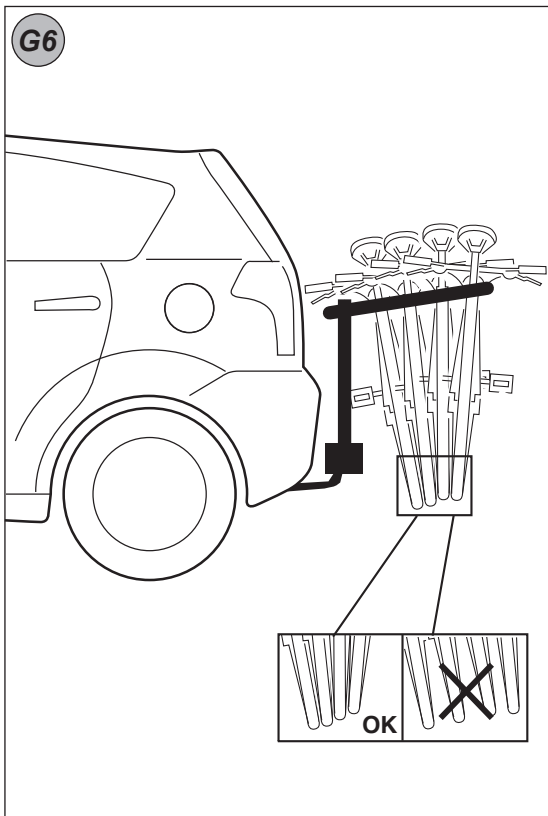
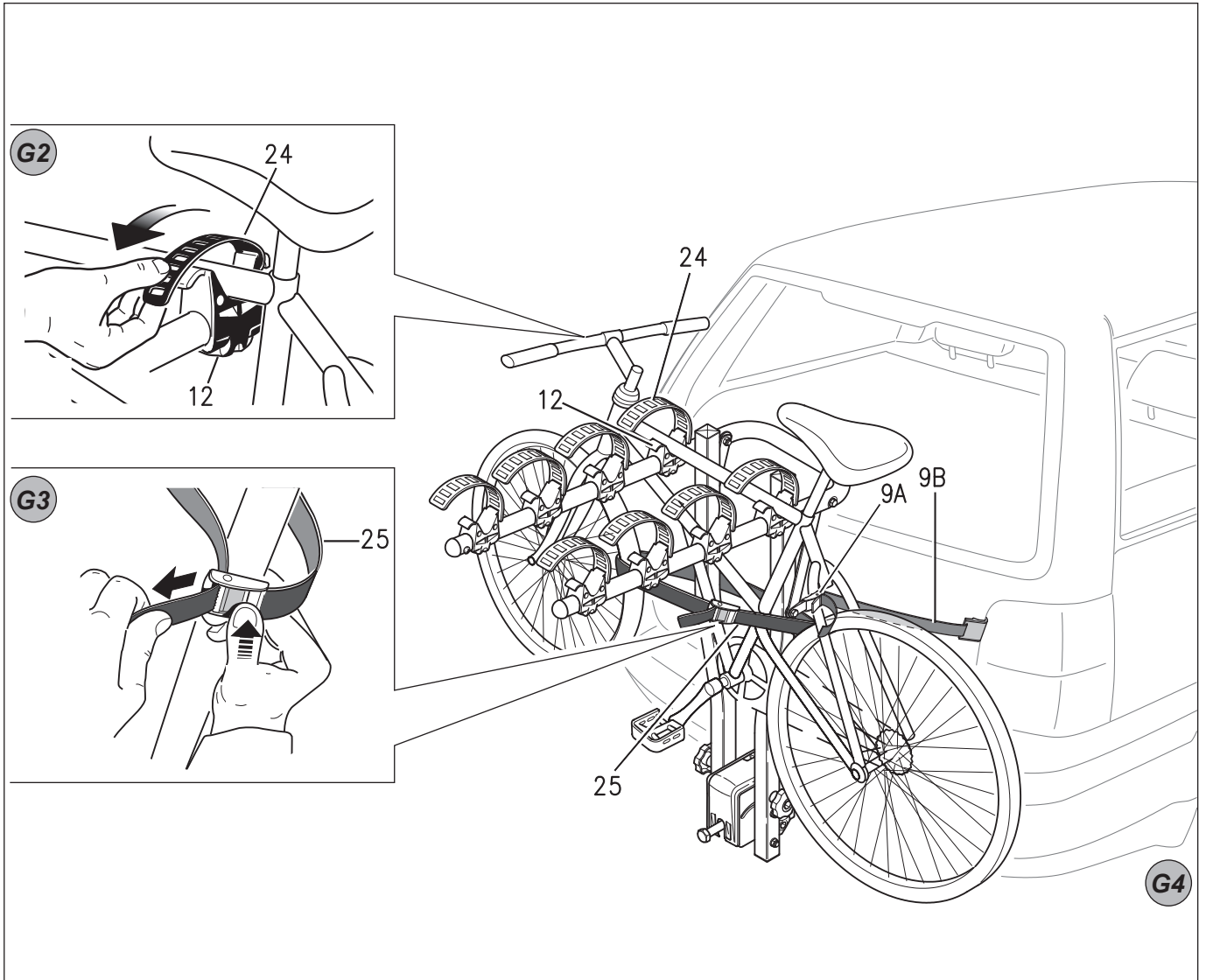

Fig. G



EN

## ASSEMBLY and USER INSTRUCTIONS

Please follow the instructions below very carefully every time you use this product. The bike rack is a safe product if used correctly. If used improperly it may cause damage to you and those following you on the road.

- 1) Insert the plugs 1 in the square bearing tubes 2 (Fig. A).
- 2) Insert the plugs 3 in the bike fixing arch 4 (Fig. A).
- 3) Fit the bike fixing arch 4 to the square bearing tubes 2 with the screws 8-9-9A, washers 7-11, tie-rods 10 and nuts 5 (Fig. B).
- 4) Fit the bike clamps 12 to the bike fixing arch 4 and fix with the screws 14A and the nuts 13 (Fig. C).

### HOW TO INSTALL THE BIKE RACK ON THE TOWING HOOK

- 5) Unscrew the screw 15 until the hemisphere 17 is completely open (Fig. D).
- 6) Rest the open hemispheres 16-17 on the ball of the tow hook 19 (Fig. E).
- 7) Tighten the screw 15 with the provided wrench 18 until you lock the hemispheres 17 to the tow hook ball 19 (the torque should be at least 35 kg.) (Fig. E). **Important:** The final bike rack installation stage envisages fitting the safety screw 20 (Fig. E) to avoid any accidental openings.

- 8) Fit the cover 21 on the fixing block 22 (Fig. E).
- 9) Clean the parts of the bodywork that will be in contact with the straps of the bike carrier, insert the hooks of the lashing straps 9B between the hatch and the car frame (Fig. F1), then thread the straps through the buckles 9A ensuring that they are inserted correctly (Fig. G1).

**Important:** Give the straps a good tug to check for tightness. Check the straps to ensure they are secure before starting and at each stop during the trip.

### POSITIONING and FIXING the BIKES ON THE BIKE RACK

- 10) Fit the rubber straps 24 to the bike clamps 12 (Fig. G2).
- 11) Place the bikes on the bike clamps 12 and use the rubber straps 24 to secure them (Fig. G2-G4).

**ATTENTION:** the straps 24 are not suitable for securing the bikes to the bike rack: they are only for keeping them in the right position during the trip. When you load the bikes, alternate them as illustrated in fig. G5; if you have difficulty positioning them, see if it is possible to tilt the handlebars.

The bikes may protrude at the sides from small vehicles. If this happens, remove the front wheel.

**Attention:** no part of the bike, and especially not the pedal, must come into contact with the car's bodywork or rear window.

Ensure that the bicycle tyres are not placed near the exhaust pipe.

Block the handlebars, wheels and pedals to prevent inappropriate movements; when making these adjustments **take care not to damage the paintwork of the car.** If you have any difficulty fixing women's bikes or MTBs because they do not have a crossbar, you can purchase an adapter bar from the dealer to replace the crossbar (Fig. G7).

- 12) Use the strap 25 to secure the bikes correctly to the bike rack (Fig. G3-G4). Check that the belt is mounted correctly by pulling on it.

### IMPORTANT SAFETY INFORMATION

The bikes must be secured forcefully to the bike rack for safe use. If the belt 25 is not used correctly, the bikes are not secured and may come off the bike rack with serious consequences.

### RACK ANGLE

- 13) To tilt the bike rack, remove the stop screw 23 and support the rack while tilting (Fig. F).

**ATTENTION!!** The presence of two people is recommended at the moment in which you remove the stop screw 23: one person removes the screw while the other supports the bike fixing arch; if this is not supported adequately, the sudden fall of the bike rack can cause injuries for people nearby.

*The manufacturer is not responsible for damage caused by improper use of this product, nor for any objection made by the competent authorities with regard to the highway code, but shall only be responsible for manufacturing defects in the bike rack and accessory components.*

DE

### MONTAGE - UND GEBRAUCHSANLEITUNG

Bei jedem Gebrauch dieses Produktes müssen die nachstehenden Ausführungen ins Gedächtnis gerufen werden: Der Fahrradträger ist bei korrektem Gebrauch ein sicheres Produkt, kann aber, wenn es unsachgemäß verwendet wird, Ihnen selbst und den nachfolgenden Verkehrsteilnehmern Schaden zufügen.

- 1) Die Stopfen 1 in die quadratisch geschnittenen Tragrohre 2 einfügen (Abb. A).
- 2) Die Stopfen 3 in den Bügel 4 einfügen, mit dem die Fahrräder befestigt werden (Abb. A).
- 3) Den Bügel 4 zur Befestigung der Fahrräder an die quadratisch geschnittenen Tragrohre 2 montieren. Dazu die Schrauben 8-9-9A, die Unterlegscheiben 7-11, die Zugstangen 10 und die Muttern 5 benutzen (Abb. B).
- 4) Die Fahrradfeststeller 12 an den Bügel 4 zur Befestigung der Fahrräder montieren und mit den Schrauben 14-14A und den Muttern 13 fixieren (Abb. C).

### INSTALLATION DES FAHRRADTRÄGERS AUF DIE ANHÄNGERKUPPLUNG

- 5) Die Schraube 15 soweit ausdrehen, bis die Halbkugel 17 vollständig geöffnet ist (Abb. D).
- 6) Die geöffneten Halbkugeln 16-17 an die Kugel der Anhängerkupplung 19 anlegen (Abb. E).
- 7) Die Schraube 15 mit dem im Lieferumfang enthaltenen Schlüssel 18 anziehen, bis die Halbkugeln 16-17 fest an der Kugel der Abschleppkupplung 19 anliegen (dabei sollte eine Anzugskraft von mindestens 35 kg zur Anwendung kommen) (Abb. E).  
Wichtig: In der abschließenden Phase bei der Installation des Fahrradträgers ist die Sicherheitsschraube 20 anzubringen (Abb. E) um unbeabsichtigte Öffnungen zu vermeiden.
- 8) Deckel 21 auf den Befestigungsblock 22 montieren (Abb. E).
- 9) Die Teile der Karosserie säubern, die mit den Riemen des Fahrradträgers in Berührung kommen, die Haken in die Riemen 9B an den Rändern der Autoheckklappe einfügen (Fig. F1), dann die Riemen in die Schnallen 9A einführen, wobei auf die korrekte Eintrittsrichtung zu achten ist (Abb. G1).  
Wichtig: Prüfen Sie durch heftiges Ziehen, ob die Riemen halten. Kontrollieren Sie bei Antritt der Fahrt und während der Fahrtpausen die Riemenanspannung.

### POSITIONIERUNG UND BEFESTIGUNG DER FAHRRÄDER AUF DEM FAHRRADTRÄGER

- 10) Die Gummiriemen 24 an den Fahrradfeststellern 12 anbringen (Abb. G2).
- 11) Die Fahrräder auf Fahrradfeststellern 12 positionieren und die Gummiriemen 24 verwenden, um sie bewegungsunfähig zu machen (Abb. G2-G4). **ACHTUNG:** Die Riemen 24 eignen sich nicht, die Fahrräder am Fahrradträger zu fixieren: Sie dienen **einzig dazu**, sie während der Reise in der richtigen Position zu halten. Beim Anbringen sollten die Fahrräder wechselseitig nach dem Schema aus Abb. G5 angebracht werden; sollten bei der Positionierung Schwierigkeiten auftreten, ziehen Sie bitte die Möglichkeit in Betracht, die Lenkstangen umzuklappen. Bei kleineren Fahrzeugen besteht die Möglichkeit, dass die Fahrräder seitlich hervorstehen. In diesem Fall das Vorderrad entfernen.



**Achtung:** Kein Teil des Fahrrades, insbesondere nicht das Pedal, darf mit der Karosserie oder der Heckscheibe Ihres Autos in Berührung kommen. Stellen Sie sicher, dass die Reifen der Fahrräder nicht in der Nähe des Auspuffrohres positioniert sind. Blockieren Sie Lenkstangen, Räder und Pedale, um ungewollte Bewegungen auszuschließen; Während dieser Nacharbeiten ist darauf zu achten, dass der Autolack nicht beschädigt wird.

Sollten bei der Befestigung von Damenrädern oder Mountainbikes wegen des nicht vorhandenen oberen Mittelrohres Schwierigkeiten auftreten, kann beim Händler eine Adapterstange erworben werden, welche das Mittelrohr ersetzt (Abb. G7).

12) Zur richtigen Befestigung der Fahrräder am Fahrradträger verwenden Sie bitte den Riemen 25 (Abb. G3-G4). Vergewissern Sie sich durch ausreichendes Spannen des Riemens, dass dieser korrekt montiert ist.

#### WICHTIGE SICHERHEITSINFORMATIONEN

*Für einen sicheren Gebrauch ist es unbedingt erforderlich, die Fahrräder mit Kraftaufwand*

*am Fahrradträger zu blockieren. Ohne die korrekte Verwendung des Riemens 25 sitzen die Fahrräder nicht fest und können sich mit schwerwiegenden Folgen vom Fahrradträger lösen.*

#### NEIGEN DES FAHRRADTRÄGERS

13) Zum Neigen des Fahrradträgers die Halteschraube 23 entfernen und die Neigung abstützend führen (Abb. F).

#### ACHTUNG!!

In dem Augenblick, in dem die Halteschraube 23 entfernt wird, **empfehltes sich, dass zwei Personen zugegensind:** Eine Person entfernt die Schraube, während die andere den Bügel abstützt, welcher die Fahrräder festhält; Wird dieser Bügel nicht auf geeignete Weise abstützend geführt, kann der Fahrradträger unvermittelt

herunterfallen und umstehende Personen verletzen.

**Der Hersteller haftet nicht für Schäden, die auf den fehlerhaften Gebrauch dieses Produktes zurückgehen. Ebenso wenig haftet er für Strafen, die bei Verstößen gegen die Straßenverkehrsordnung von den zuständigen Behörden verhängt werden. Nur bei fehlerhafter Herstellung des Fahrradträgers und seiner Zusatzkomponenten wird gehaftet.**



#### INSTRUCTIONS DE MONTAGE ET D'UTILISATION

**Veillez observer scrupuleusement les instructions ci-dessous à chaque fois que vous utilisez ce produit: le porte-vélo est un produit sûr à condition qu'il soit utilisé correctement; s'il est utilisé de manière impropre il peut procurer des dommages aux personnes qui l'utilisent et à celles qui les suivent sur la route.**

- 1) Introduisez les bouchons 1 dans les tubes carrés porteurs 2 (Fig. A).
- 2) Introduisez les bouchons 3 dans l'arc de fixation des vélos 4 (Fig. A).
- 3) Montez l'arc de fixation des vélos 4 sur les tubes carrés porteurs 2 avec les vis 9-9A, les rondelles 6-7-11, les tirants 10, les écrous 5 (Fig. B).
- 4) Montez les blocages 12 sur l'arc de fixation des vélos 4 en les fixant avec les vis 14A et les écrous 13 (Fig. C).

#### COMMENT INSTALLER LE PORTE-VÉLOSUR LE CROCHET DE REMORQUAGE

- 5) Dévissez la vis 15 jusqu'à l'ouverture complète de l'élément hémisphérique 17 (Fig. D).
- 6) Appuyez les éléments hémisphériques ouverts 16-17 contre la boule du crochet de remorquage 19 (Fig. E).

7) Serrez la vis 15 à l'aide de la clé 18 fournie jusqu'au blocage des éléments hémisphériques 16-17 sur la boule du crochet de remorquage 19 (la force de serrage devrait être d'au moins 35 Kg) (Fig. E).

**Important:** La phase finale de l'installation du porte-vélo prévoit le montage de la vis de sécurité 20 (Fig. E) pour éviter toute ouverture imprévue.

8) Montez le couvercle 21 sur le bloc de fixation 22 (Fig. E).

9) Nettoyer les parties de la carrosserie qui seront en contact avec les sangles du porte-vélo, introduisez les crochets des sangles 9B sur les bords du hayon du véhicule (Fig. F1), puis introduisez les sangles dans les boucles 9A en respectant le sens d'entrée (Fig. G1).

**Important:** Assurez-vous de la tenue des sangles en les secouant. Contrôlez leur tension au début du parcours et lors d'arrêts.

#### POSITIONNEMENT et FIXATION des VÉLOS SUR LE PORTE-VÉLO

10) Assemblez les sangles en caoutchouc 24 avec les blocages 12 (Fig. G2).

11) Positionnez les vélos sur les blocages 12 et utilisez les sangles en caoutchouc 24 pour les bloquer (Fig. G2-G4).

**ATTENTION:** les sangles 24 ne conviennent pas pour fixer les vélos au porte-vélo: elles servent uniquement à les maintenir dans la bonne position pendant le voyage. En montant les vélos, alternez-les comme illustré sur le schéma de la figure G5; en cas de difficultés de positionnement il est possible d'incliner les guidons.

Sur les véhicules de petite taille il est possible que les vélos débordent latéralement. Dans ce cas défaire la roue avant.

**Attention: aucune partie du vélo, en particulier la pédale, ne doit être en contact avec la carrosserie ou la vitre arrière du véhicule.** Assurez-vous que les roues des vélos ne sont pas placées près du tuyau d'échappement. Bloquez les guidons, les roues et les pédales pour éviter tout mouvement inopportun; lors de ces mises au point faites **attention à ne pas endommager la peinture du véhicule.**

En cas de difficulté pour la fixation des vélos de femme ou des VTT, en raison de l'absence du tube central haut, le revendeur dispose de barres adaptables conçues pour remplacer le tube central manquant (Fig. G7).

12) Utilisez la sangle 25 pour fixer correctement les vélos sur le porte-vélo (Fig. G3-G4). Assurez-vous, en tendant suffisamment la sangle, qu'elle est montée correctement.

#### INFORMATIONS IMPORTANTES POUR LA SÉCURITÉ

Pour une utilisation en toute sécurité il est indispensable de bloquer fermement les vélos sur le porte-vélo. Sans la sangle 25 les vélos ne sont pas fixés correctement et ils peuvent se décrocher du porte-vélo avec de graves conséquences.

#### INCLINAISON DU PORTE-VELO

13) Pour incliner le porte-vélo ôtez la vis de blocage 23 et accompagnez l'inclinaison (Fig. F).

#### ATTENTION!!

Au moment de l'enlèvement de la vis de blocage 23 **deux personnes doivent être présentes:** l'une d'entre elles enlève la vis alors que l'autre soutient l'arc de fixation des vélos; si l'arc n'est pas accompagné correctement, la chute imprévue du porte-vélo pourrait provoquer des dommages aux personnes présentes à proximité.

**Le fabricant décline toute responsabilité en cas de dommages dus à une utilisation impropre de ce produit et en cas de contestation au code de la route de la part des autorités compétentes, il ne répond que des défauts de fabrication du porte-vélo et des composants accessoires.**

## INSTRUCCIONES PARA EL MONTAJE Y LA UTILIZACIÓN

Cada vez que se use este producto, es preciso recordar lo siguiente: el portabicicletas es un producto seguro si se usa correctamente; por el contrario, si se usa mal, puede acarrear daños a Usted y a quien le siga en la carretera.

- 1) Coloque los tapones 1 en los tubos cuadrados portantes 2 (Fig. A).
- 2) Coloque los tapones 3 en el arco de fijación de las bicicletas 4 (Fig. A).
- 3) Coloque el arco de fijación de las bicicletas 4 en los tubos cuadrados portantes 2, utilizando los tornillos 8-9-9A, las arandelas 6-7-11, los tirantes 10 y las tuercas 5 (Fig. B).
- 4) Coloque los elementos de bloqueo 12 en el arco de fijación de las bicicletas 4, fijándolos con los tornillos 14-14A y las tuercas 13 (Fig. C).

### CÓMO INSTALAR EL PORTABICICLETAS E NEL GANCHO DE REMOLQUE

- 5) Desenrosque el tornillo 15 hasta la completa apertura de la semiesfera 17 (Fig. D).
- 6) Apoye las semiesferas abiertas 16-17 en la bola del gancho de remolque 19 (Fig. E).
- 7) Apriete el tornillo 15 con la llave suministrada 18 hasta fijar las semiesferas 16-17 en la bola del gancho de remolque 19 (la fuerza de ajuste debe ser de al menos 35 kg) (Fig. E).

**Importante:** La fase final de la instalación del portabicicletas prevé la colocación del tornillo de seguridad 20 (Fig. E) para evitar eventuales aperturas no intencionales.

- 8) Coloque la tapa 21 en el bloque de fijación 22 (Fig. E).
- 9) Limpie las partes de la carrocería que entrarán en contacto con correas del portabicicletas, colocar los ganchos de las correas 9B en los bordes de la puerta trasera del vehículo (Fig. F1) y, a continuación, introducir las correas en las hebillas, 9A prestando atención al correcto sentido de entrada (Fig. G1).

**Importante:** Verificar la resistencia de las correas, tirando de ellas. Controlar su tensión al principio del viaje y durante las paradas.

### COLOCACIÓN Y FIJACIÓN DE LAS BICICLETAS EN EL PORTABICICLETAS

- 10) Coloque las correas de goma 24 en los elementos de bloqueo de las bicicletas 12 (Fig. G2).
- 11) Coloque las bicicletas en los elementos de bloqueo de las bicicletas 12 y use las correas de goma 24 para sujetarlas (Fig. G2-G4).

**ATENCIÓN:** Las correas 24 no son aptas para fijar las bicicletas al portabicicletas; sirven exclusivamente para mantenerlas en la posición correcta durante el viaje. Coloque las bicicletas alternadas, según el esquema de la Fig. G5; en caso de dificultades durante su colocación, evalúe la posibilidad de inclinar los manillares. En vehículos de pequeñas dimensiones, es posible que las bicicletas sobresalgan lateralmente. En este caso, quite la rueda delantera.

**Atención:** Ninguna parte de la bicicleta, en particular el pedal, debe estar en contacto con la carrocería o el vidrio trasero del automóvil. Verifique que las gomas de las bicicletas no queden cerca del tubo de escape.

Bloquee los manillares, las ruedas y los pedales para evitar movimientos imprevistos; durante estos ajustes, preste atención para no dañar la pintura del automóvil.

En caso de dificultades al fijar bicicletas de mujer o MTB, a causa de la ausencia del tubo central alto del cuadro, es posible comprar al revendedor una barra adaptadora que lo sustituye (Fig. G7).

- 12) Utilice la correa 25 para la correcta fijación de las bicicletas al portabicicletas (Fig. G3-G4). Tensar suficientemente la correa para verificar que la misma haya sido montada correctamente.

### INFORMACIONES IMPORTANTES SOBRE LA SEGURIDAD

*Para un uso seguro, es indispensable fijar con fuerza las bicicletas al portabicicletas. Si no se utiliza correctamente la correa 25, las bicicletas no quedan fijas y se pueden desprender del portabicicletas, con graves consecuencias.*

### INCLINACIÓN DEL PORTABICICLETAS

13) Para inclinar el portabicicletas, quite el tornillo de fijación 23 y acompañe la inclinación (Fig. F).

### ATENCIÓN!!

Al quitar el tornillo de fijación 23, se recomienda la presencia de dos personas: una para quitar el tornillo y la otra para sostener el arco de fijación de las bicicletas; si éste no es sostenido adecuadamente, la caída imprevista del portabicicletas podría provocar lesiones a las personas cercanas.

**El fabricante no es responsable de los daños debidos al uso incorrecto de este producto ni del incumplimiento del código de circulación establecido por las autoridades competentes; es responsable exclusivamente de los defectos de fabricación del portabicicletas y de sus accesorios.**

### ISTRUZIONI PER IL MONTAGGIO E L'IMPIEGO

Ogni volta che si usa questo prodotto ricordarsi attentamente quanto sotto riportato. Il portaciclo è un prodotto sicuro se usato correttamente, al contrario, se usato male, può arrecare danni a Voi e a chi Vi segue in strada:

- 1) Inserire i tappi 1 nei tubi quadri portanti 2 (Fig. A).
- 2) Inserire i tappi 3 nell'arco di fissaggio delle biciclette 4 (Fig. A).
- 3) Montare l'arco di fissaggio delle biciclette 4 ai tubi quadri portanti 2 con le viti 8-9-9A, rondelle 6-7-11, tiranti 10, dadi 5 (Fig. B).
- 4) Montare i bloccacubi 12 all'arco di fissaggio delle biciclette 4 fissandoli con le viti 14-14A e i dadi 13 (Fig. C).

### COME INSTALLARE IL PORTACICLO SUL GANCIO TRAINO

- 5) Svitare la vite 15 fino alla completa apertura della semisfera 11 (Fig. D).
- 6) Appoggiare le semisfere aperte 16-17 alla sfera del gancio traino 19 (Fig. E).
- 7) Serrare la vite 15 con la chiave in dotazione 18 fino al bloccaggio delle semisfere 16-17 alla sfera del gancio traino 19 (la forza di serraggio dovrebbe essere pari ad almeno 35 Kg.) (Fig. E).

**Importante:** La fase finale dell'installazione del portaciclo prevede che sia montata la vite di sicurezza 20 (Fig. E) per evitare eventuali aperture non intenzionali.

- 8) Montare il coperchio 21 sul blocco di fissaggio 22 (Fig. E).
- 9) Pulire le parti della carrozzeria che verranno a contatto con le cinghie del portaciclo, inserire i ganci delle cinghie 9B ai bordi del portellone dell'autoveicolo (fig. F1), quindi inserire le cinghie nelle fibbie 9A facendo attenzione al giusto verso di entrata (Fig. G1) *Importante: Verificare la tenuta delle cinghie strattinandole. Controllarne la tensione all'inizio del viaggio e durante le soste.*

### POSIZIONAMENTO e FISSAGGIO delle BICICLETTE SUL PORTACICLO

- 11) Posizionare le biciclette sui bloccacubi 12 ed usare le cinghie in gomma 24 per bloccarle (Fig. G2 - G4).

**ATTENZIONE:** le cinghie 24 non sono adatte per fissare le biciclette al portabicicli: servono unicamente per tenerle nella giusta posizione durante il viaggio.

Montando le biciclette, alternarle secondo lo schema di fig. G5; in caso di difficoltà nel posizionarle, valutare la possibilità di inclinare i manubri.

Su veicoli di piccole dimensioni è possibile che le biciclette sporgano lateralmente. In questo caso togliere la ruota anteriore.



**Attenzione:** nessuna parte della bicicletta, in particolare il pedale, deve essere a contatto con la carrozzeria o vetro posteriore dell'auto. Assicurarsi che le gomme delle biciclette non siano posizionate vicino al tubo di scarico.

Bloccare manubri, ruote e pedali per evitare movimenti inopportuni; durante questi aggiustamenti fare **attenzione a non danneggiare la vernice dell'auto**

Se si riscontrano difficoltà nel fissare biciclette da donna o mtb, a causa dell'assenza del tubo centrale alto, è possibile acquistare presso il rivenditore una barra adattatrice che sostituirà il tubo centrale (Fig. 61).

12) Utilizzare la cinghia 25 per il fissaggio corretto delle biciclette al portabici (Fig. 63-64). Assicurarsi, tendendo sufficientemente la cinghia, che essa sia montata correttamente.

### IMPORTANTI INFORMAZIONI PER LA SICUREZZA

Per un utilizzo sicuro è indispensabile bloccare con forza le biciclette al portabici. Senza il corretto utilizzo della cinghia 25 le biciclette non sono fissate e si possono staccare dal portabici con gravi conseguenze.

### INCLINAZIONE DEL PORTACICLO

13) Per inclinare il portabici togliere la vite di fermo 23 si raccomanda la presenza di due persone: una persona toglie la vite mentre l'altra sostiene l'arco di fissaggio delle biciclette; se questo non viene accompagnato adeguatamente, la caduta improvvisa del portabici potrebbe provocare danni alle persone circostanti.

**Il fabbricante non è responsabile dei danni causati dal cattivo uso di questo prodotto, né dell'eventuale contestazione al codice della strada da parte delle autorità competenti, ma responsabile solo dei difetti di fabbricazione del portaciclo e componenti accessori.**



### ISTRUZIONI DOTYCZĄCE MONTAŻU I ZASTOSOWANIA

Za każdym razem, gdy używany jest ten produkt, należy pamiętać, by stosować się do poniższych wskazówek: uchwyt rowerowy to produkt bezpieczny, jeśli jest prawidłowo użytkowany; w przeciwnym razie, może być przyczyną zagrożeń dla Was i dla wszystkich, którzy jadą za Wami.

- 1) Umieścić kołki 1 w kwadratowych belkach nośnych 2 (Rys. A).
- 2) Umieścić kołki 3 w łuku mocującym, do którego mocowane są rowery 4 (Rys. A).
- 3) Zamontować łuk mocujący rowery 4 do kwadratowych belek nośnych 2 za pomocą śrub 8-9-9A, podkładek 6-7-11, ogranicznika 10 i nakrętek 5 (Rys. B).
- 4) Zamontować klamry 12 na łuku mocującym rowery 4, za pomocą śrub 14-14A i nakrętek 13 (Rys. C).

### JAK ZAINSTALOWAĆ UCHWYT ROWE-ROWY NA HAKU HOLOWNICZYM

- 5) Odkręcić śrubę 15, aż do całkowitego otwarcia obręczy 17 (Rys. D).
- 6) Oprzeć otwarte obręcze 16-17 na kuli haka holowniczego 19 (Rys. E).
- 7) Dokręcić śrubę 15 za pomocą klucza zawartego w zestawie 18, aż do zablokowania obręczy 16-17 na kuli haka holowniczego 19 (siła zacisku powinna wynosić przynajmniej 35 Kg.) (Rys. E).

**Ważne:** W końcowej fazie montażu uchwytu rowerowego przewidziano założenie śruby zabezpieczającej 20 (Rys. E) aby zapobiec możliwości przypadkowego otwarcia się.

- 8) Zamontować pokrywkę 21 na blokadzie mocującej 22 (Rys. E).
- 9) Oczyszczyć części karoserii, które będą miały styczność z pasami bagażnika rowerowego, założyć zaczepy pasów 9B na krawędzie klapy bagażnika pojazdu (Fig. F1), następnie włożyć pasy do klamer 9A uważając na prawidłowy kierunek wkładania (Rys. G1).

**Ważne:** Szarpnąć pasami w celu sprawdzenia czy dobrze się trzymają. Sprawdzić naprężenie pasów na początku podróży oraz podczas postojów.

### POZYCJONOWANIE I MOCOWANIE ROWE- RÓW NA UCHWYLCIE

- 10) Zamocować gumowe pasy 24 na klamrach 12 (Rys. G2).
- 11) Umieścić rowery w klamrach 12 i użyć gumowych pasów 24 do ich zablokowania (Rys. G2-G4).

**UWAGA :** pasy 24 nie nadają się do zamocowania rowerów na uchwycie rowerowym: służą jedynie do utrzymania ich w odpowiedniej pozycji w trakcie podróży.

Przy montażu rowerów należy rozmieścić je w takiej kolejności, jak na schemacie przedstawionym na rys. G5; jeśli wystąpią trudności przy ich pozycjonowaniu, należy wziąć pod uwagę możliwość przechylenia kierownicy.

W przypadku małych samochodów rowery mogą wystawać po bokach. W takiej sytuacji należy zdjąć przednie koło.

**Uwaga: żadna z części roweru, a w szczególności pedały, nie mogą stykać się z karoserią lub tylną szybą samochodu.**

Należy upewnić się, czy opony rowerów nie znajdują się w pobliżu rury wydechowej. Zablokować kierownicę, koła i pedały, w celu uniknięcia niepotrzebnych ruchów; w trakcie powyższych regulacji należy uważać, by nie uszkodzić lakieru samochodu. W przypadku wystąpienia trudności przy mocowaniu rowerów o nietypowych ramach, tzw. „damek” lub rowerów górskich, można dodatkowo zakupić adapter do ramy, (Rys. G7).

- 12) Użyć pasa 25 do prawidłowego zamocowania rowerów do uchwytu rowerowego (Rys. G3-G4). Upewnić się, naprężając odpowiednio pas, czy jest on prawidłowo zamocowany.

### WAŻNE INFORMACJE DLA BEZPIECZEŃSTWA

*W celu bezpiecznego użytkowania produktu konieczne jest silne zablokowanie rowerów w uchwycie. Przy nieodpowiednim założeniu pasa 25, rowery nie są prawidłowo zamocowane i mogą odzepić się od uchwytu rowerowego, co może mieć poważne konsekwencje.*

### NACHYLENIE UCHWYTU ROWEROWEGO

- 13) Aby nachylić uchwyt rowerowy należy zdjąć śrubę ustalającą 23 i

doprowadzić do odpowiedniej pozycji (Rys. F).

### UWAGA!!

W momencie zdejmowania śruby ustalającej 23 **zaleca się, by podczas tej czynności obecne były dwie osoby:** jedna osoba powinna wyjąć śrubę, a druga podtrzymać łuk mocujący rowery; w przeciwnym razie może dojść do niespodziewanego upadku uchwytu rowerowego, co może być zagrożeniem dla osób znajdujących się w pobliżu.

**Producent nie bierze żadnej odpowiedzialności za szkody spowodowane nieprawidłowym użytkowaniem tego produktu oraz za naruszanie zasad kodeksu drogowego; ponosi odpowiedzialność jedynie za szkody fabryczne uchwytu rowerowego i jego dodatkowych komponentów.**



## Багажник для перевозки велосипедов с креплением на прицепное устройство Peruzzo Arezzo (арт. 667/4).

### **ВАЖНО:**

Несоблюдение правил установки и эксплуатации может привести к повреждению деталей автомобиля.

Производитель несет ответственность только за производственные дефекты изделия.

**Перед установкой багажника обязательно ознакомьтесь с данной инструкцией.**

### **Сборка устройства:**

- Вставить заглушки **1** в трубки с квадратным сечением **2** (Fig.A).
- Вставить заглушки **3** в горизонтальный держатель велосипедов **4**.
- Собрать горизонтальный держатель велосипедов **4** с вертикальными трубками квадратного сечения **2**, используя крепеж, как показано на Fig.B.
- Установить пластиковые зажимы велосипедов **12** на горизонтальный держатель **4** (Fig.C) и закрепить винтами и гайками **13-14**.

### **Установка на крюк прицепного устройства:**

- Отвернуть винт **15** до полного открытия полусфер **16-17** (Fig.D).
  - Установить узел **22** на шар крюка прицепного устройства **19** (Fig.E).
  - Затянуть болт **15** ключом **18** с усилием **35кг**.
  - Установить винт **20** в блок **22**. **Не забудьте, это важно для предупреждения самопроизвольного раскрытия узла!**
  - Установить декоративную пластиковую крышку **21** (Fig.E).
  - Очистите части кузова, которые будут находиться в контакте с ремнями кронштейна для перевозки велосипеда (Fig. F1). Зацепите крючки крепежных ремней **9B** за крышку багажника автомобиля (Fig. G1). Ремень проделайте в пряжку **9A** и затяните.
- Важно. Необходимо проверять натяжение ремня перед началом движения и в течение поездки.**

### **Размещение и фиксация велосипедов на багажнике:**

- Закрепить резиновые ремешки **24** на зажиме **12** (Fig.G2).
- Разместить велосипеды на зажимах **12** и зафиксировать с помощью ремешков **24** (Fig.G2-G4).
- Для окончательной фиксации велосипедов используется ремень **25** (Fig. G3-G4). Затяните ремень и проверьте его натяжение.

Устройство предназначено для перевозки велосипедов с стандартными рамами.

Если велосипед имеет открытую раму, необходимо использовать специальный адаптер **G7** (в комплект поставки не входит). Для размещения велосипедов руководствоваться схемой **G5**. Если при этом возникают сложности, поверните руль велосипеда относительно рулевой колонки. На микроавтомобилях с небольшой шириной, велосипед может выступать за габаритные размеры более, чем разрешено Правилами. В этом случае лучше снять переднее колесо велосипеда.

**Важно. Никакие части велосипеда (особенно педали) не должны контактировать с кузовом автомобиля.** Резиновые покрышки велосипеда не должны располагаться вблизи выхлопной трубы.

Чтобы наклонить багажник (для облегчения доступа к багажному отделению автомобиля) необходимо ослабить винт **23** (Fig.F). Чтобы избежать травм, желательна операция наклона производить вместе с помощником.

Не превышайте максимальную нагрузку на буксировочный крюк. Суммарный вес багажника с велосипедами не должен превышать предельную величину.

Крюк должен быть чистым и сухим, без следов масла.

Для удаления грязи использовать теплую воду. Допускается использование автомобильного шампуня. Хранить изделие в сухом помещении при умеренной температуре.

**Продавец или Производитель не несет ответственности за возможные уведомления о нарушении Правила Дорожного Движения со стороны компетентных органов.**

**Продавец или Производитель не несет ответственности за ущерб, причиненный вследствие неправильного использования данного изделия.**

MANUFACTURED BY:

Peruzzo srl  
Via Meucci, 115  
36028 Rossano Veneto (VI)  
Italy  
e-mail: info@peruzzosrl.it

UK AUTHORIZED REPRESENTATIVE:  
Health & Safety Project Engineering LTD  
47 Newtown Road, Bishop's Stortford, CM23 3SB  
Hertfordshire (UK)  
e-mail: ivano.manfrin@engineer.uk.net